

Sistema di fissaggio WT della SFS intec

DIN 1052: 1988-04
DIN 1052: 2004-08

Collegamento trave primaria – secondaria

WT

Scheda
Tecnica N° 02

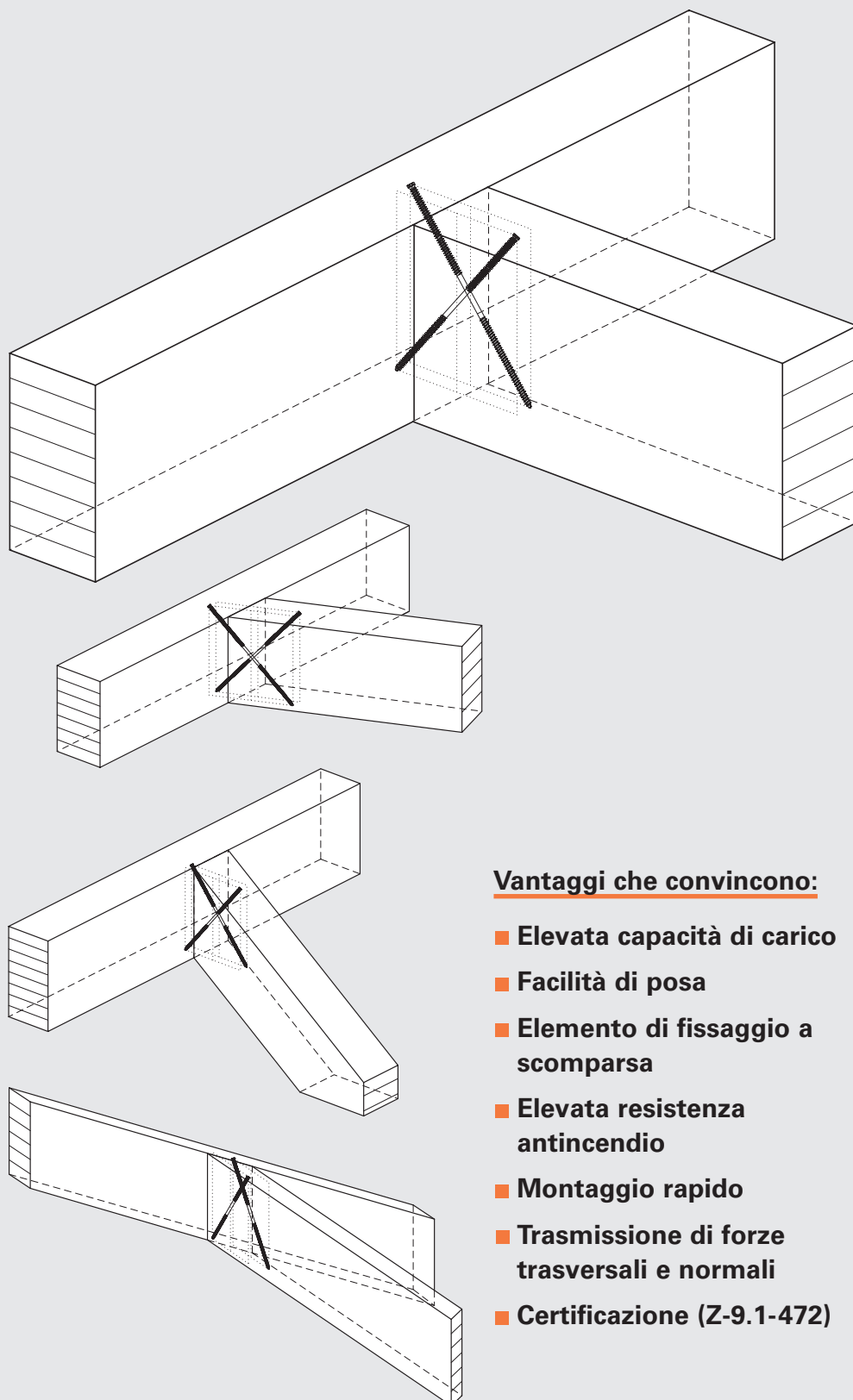

Vantaggi che convincono:

- Elevata capacità di carico
- Facilità di posa
- Elemento di fissaggio a scomparsa
- Elevata resistenza antincendio
- Montaggio rapido
- Trasmissione di forze trasversali e normali
- Certificazione (Z-9.1-472)

Giunzione ad angolo retto

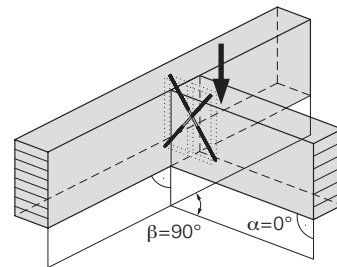

DIN 1052:
1988-04

Sollecitazione ammessa				in base a DIN 1052: 1988-04						
Fissaggio	Valori minimi			Quota di montaggio m [mm]	Sollecitazione ammessa					
	h_{HT} [mm]	b_{HT} [mm]	h_{NT} [mm]		1 coppia		2 coppie		3 coppie	
					b_{NT} [mm]	zul V [kN]	b_{NT} [mm]	zul V [kN]	b_{NT} [mm]	zul V [kN]
WT - T - 6,5 x 130	110	60	110	55	50	1,81	80	3,62	115	5,43
WT - T - 6,5 x 160	130	70	130	65	50	2,94	80	5,88	115	8,82
WT - T - 8,2 x 160	130	70	130	65	70	3,71	110	7,42	150	11,13
WT - T - 8,2 x 190	150	80	150	75	70	4,56	110	9,13	150	13,69
WT - T - 8,2 x 220	170	90	170	85	70	5,42	110	10,84	150	16,26
WT - T - 8,2 x 245	190	100	190	95	70	6,10	110	12,21	150	18,31
WT - T - 8,2 x 275	210	110	210	105	70	6,10	110	12,21	150	18,31
WT - T - 8,2 x 300	230	120	230	115	70	7,70	110	15,40	150	23,11
WT - T - 8,2 x 330	250	130	250	125	70	7,70	110	15,40	150	23,11

DIN 1052:
2004-08

Portata caratteristica				in base a DIN 1052: 2004-08						
Fissaggio	Valori minimi			Quota di montaggio m [mm]	Portata caratteristica					
	h_{HT} [mm]	b_{HT} [mm]	h_{NT} [mm]		1 coppia		2 coppie		3 coppie	
					b_{NT} [mm]	$R_{V,k}$ [kN]	b_{NT} [mm]	$R_{V,k}$ [kN]	b_{NT} [mm]	$R_{V,k}$ [kN]
WT - T - 6,5 x 130	110	60	110	55	50	4,35	80	8,71	115	13,06
WT - T - 6,5 x 160	130	70	130	65	50	7,07	80	14,15	115	21,22
WT - T - 8,2 x 160	130	70	130	65	70	8,93	110	17,85	150	26,78
WT - T - 8,2 x 190	150	80	150	75	70	10,98	110	21,97	150	32,95
WT - T - 8,2 x 220	170	90	170	85	70	13,04	110	26,09	150	39,13
WT - T - 8,2 x 245	190	100	190	95	70	14,69	110	29,38	150	44,08
WT - T - 8,2 x 275	210	110	210	105	70	14,69	110	29,38	150	44,08
WT - T - 8,2 x 300	230	120	230	115	70	18,54	110	37,07	150	55,61
WT - T - 8,2 x 330	250	130	250	125	70	18,54	110	37,07	150	55,61

Raccomandazioni per la posa dei fissaggi

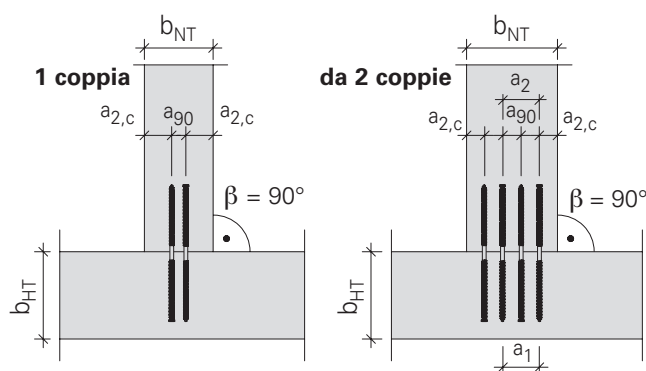
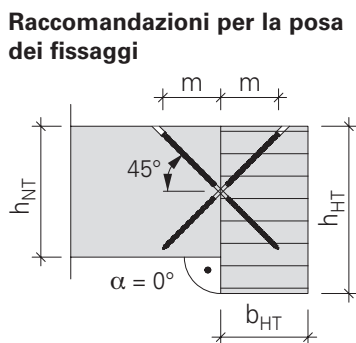

Distanze minime

Distanza [mm]	WT-T-6,5 x L	WT-T-8,2 x L
a_1	33	40
a_2	33	40
$a_{2,c}$	15	25
a_{90}	16	20

Avvertenze generali

- Resistenze $R_{V,k}$ calcolate per $\rho_k = 380 \text{ kg/m}^3$ (C24-C30 e GL24c-GL28c considerati); per maggiori classi di resistenza è possibile elevare le resistenze $R_{V,k}$ del fattore $f = (\text{prec. } \rho_k / 380 \text{ kg/m}^3)^2 \leq 1,40$.
- Le resistenze $R_{V,k}$ sono valori caratteristici.
- I fissaggi devono essere posati per metà in ciascuno dei due elementi strutturali.
- La tensione da trazione trasversale dovrà essere verificata a parte.
- La trave principale dovrà essere posta in vincoli torsionali ed idonea a sopportare sforzi di torsione.
- Le sollecitazioni limite indicate valgono solo per la forza radiale verticale; in caso di sollecitazioni esercitate in altro senso si ottengono capacità di carico diverse.
- **Prima dell'esecuzione, tutti i calcoli effettuati dovranno essere verificati ed approvati dal progettista responsabile.**

Giunzione inclinata sul piano verticale

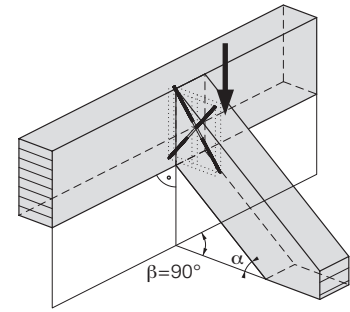

DIN 1052:
1988-04

Sollecitazione ammessa – per coppia di viti							in base a DIN 1052: 1988-04				
Fissaggio	Valori minimi				Quota di montaggio		Sollecitazione ammessa (per coppia) sul $V(\alpha)$ [kN]				
	h_{HT} [mm]	b_{HT} [mm]	h_{NT} [mm]	b_{NT} [mm]	m_{HT} [mm]	m_{NT} [mm]	Angolo inclinazione α per travi secondarie				
							10°	20°	30°	40°	45°
WT - T - 6,5 x 130	$(L + 20) \cdot 0,707 + m_{NT} \cdot \tan(\alpha)$	60	$(L + 20) \cdot 0,707 \cdot \cos(\alpha) + a_{2,c}$	50	$m_{NT} \cdot (1 + \tan(\alpha))$	55	1,81	1,44	1,09	0,77	0,61
WT - T - 6,5 x 160		70		50		65	2,94	2,34	1,77	1,24	1,00
WT - T - 8,2 x 160		70		70		65	3,71	2,95	2,23	1,57	1,26
WT - T - 8,2 x 190		80		70		75	4,56	3,63	2,74	1,93	1,55
WT - T - 8,2 x 220		90		70		85	5,42	4,31	3,26	2,29	1,84
WT - T - 8,2 x 245		100		70		95	6,10	4,85	3,67	2,58	2,07
WT - T - 8,2 x 275		110		70		105	6,10	4,85	3,67	2,58	2,07
WT - T - 8,2 x 300		120		70		115	7,70	6,12	4,63	3,26	2,61
WT - T - 8,2 x 330		130		70		125	7,70	6,12	4,63	3,26	2,61

DIN 1052:
2004-08

Portata caratteristica – per coppia di viti							in base a DIN 1052: 2004-08				
Fissaggio	Valori minimi				Quota di montaggio		Portata caratteristica (per coppia) $R_{V,k}(\alpha)$ [kN]				
	h_{HT} [mm]	b_{HT} [mm]	h_{NT} [mm]	b_{NT} [mm]	m_{HT} [mm]	m_{NT} [mm]	Angolo inclinazione α per travi secondarie				
							10°	20°	30°	40°	45°
WT - T - 6,5 x 130	$(L + 20) \cdot 0,707 + m_{NT} \cdot \tan(\alpha)$	60	$(L + 20) \cdot 0,707 \cdot \cos(\alpha) + a_{2,c}$	50	$m_{NT} \cdot (1 + \tan(\alpha))$	55	4,35	3,46	2,62	1,84	1,48
WT - T - 6,5 x 160		70		50		65	7,07	5,63	4,25	2,99	2,40
WT - T - 8,2 x 160		70		70		65	8,93	7,10	5,37	3,78	3,03
WT - T - 8,2 x 190		80		70		75	10,98	8,73	6,60	4,65	3,72
WT - T - 8,2 x 220		90		70		85	13,04	10,37	7,84	5,52	4,42
WT - T - 8,2 x 245		100		70		95	14,69	11,68	8,83	6,22	4,98
WT - T - 8,2 x 275		110		70		105	14,69	11,68	8,83	6,22	4,98
WT - T - 8,2 x 300		120		70		115	18,54	14,74	11,14	7,84	6,28
WT - T - 8,2 x 330		130		70		125	18,54	14,74	11,14	7,84	6,28

Raccomandazioni per la posa dei fissaggi

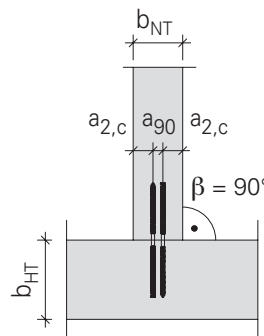
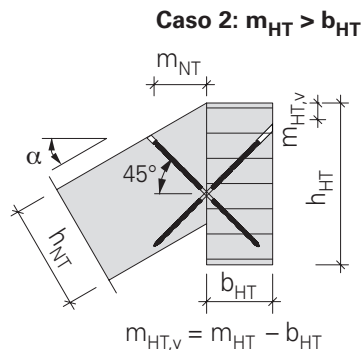
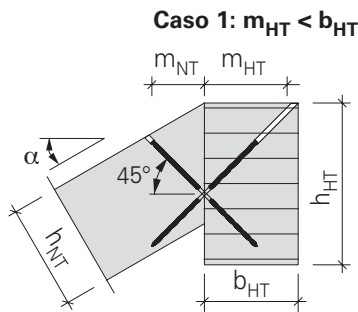

Distanze minime

Distanza [mm]	WT-T-6,5 x L	WT-T-8,2 x L
a_1	33	40
a_2	33	40
$a_{2,c}$	15	25
a_{90}	16	20

Avvertenze integrative

- La trave principale dovrà essere posta in vincoli torsionali ed idonea a sopportare sforzi di torsione.
- Valori nella tabella sono validi per una coppia di fissaggi, in caso di più coppie, il valore nella tabella può essere moltiplicato per il numero di coppie.
- Le altezze massime della trave principale e secondaria dipendono dall'angolo di inclinazione α della trave secondaria e all'occorrenza devono essere ricalcolate.
- Il rispetto dell'angolo di penetrazione (angolo di posa) e della geometria dell'attacco deve essere garantito mediante opportuni provvedimenti.
- In caso di valori intermedi dell'angolo di inclinazione α è possibile effettuare un'interpolazione lineare.
- **Prima dell'esecuzione, tutti i calcoli effettuati dovranno essere verificati ed approvati dal progettista responsabile.**

Giunzione inclinata sul piano orizzontale con angolo compreso tra 30°–50°

Posa dei fissaggi sul piano: **perpendicolarmente alla trave principale**

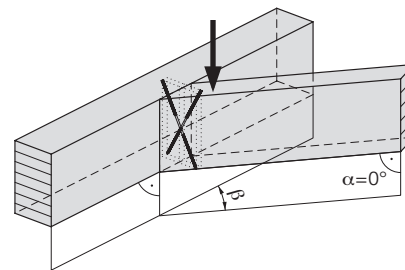

DIN 1052:
1988-04

Sollecitazione ammessa – per coppia di viti					in base a DIN 1052: 1988-04				
Fissaggio	Valori minimi				Quota di montaggio m [mm]	Sollecitazione ammessa (per coppia) $V(\beta)$ [kN]			
	h_{HT} [mm]	b_{HT} [mm]	h_{NT} [mm]	b_{NT} [mm]		Angolo del piano β			
						30°	40°	45°	50°
WT - T - 6,5 x 130	110	60	110	$(a_{2,c} + a_{90}) \cdot \sin(\beta) + m \cdot \cos(\beta)$	55	1,72	1,80	1,81	1,81
WT - T - 6,5 x 160	130	70	130		65	2,79	2,92	2,94	2,94
WT - T - 8,2 x 160	130	70	130		65	3,52	3,69	3,71	3,71
WT - T - 8,2 x 190	150	80	150		75	4,33	4,54	4,56	4,56
WT - T - 8,2 x 220	170	90	170		85	5,14	5,39	5,42	5,42
WT - T - 8,2 x 245	190	100	190		95	5,79	6,07	6,10	6,10
WT - T - 8,2 x 275	210	110	210		105	5,79	6,07	6,10	6,10
WT - T - 8,2 x 300	230	120	230		115	7,31	7,66	7,70	7,70
WT - T - 8,2 x 330	250	130	250		125	7,31	7,66	7,70	7,70

DIN 1052:
2004-08

Portata caratteristica – per coppia di viti					in base a DIN 1052: 2004-08				
Fissaggio	Valori minimi				Quota di montaggio m [mm]	Portata caratteristica (per coppia) $R_{V,k}(\beta)$ [kN]			
	h_{HT} [mm]	b_{HT} [mm]	h_{NT} [mm]	b_{NT} [mm]		Angolo del piano β			
						30°	40°	45°	50°
WT - T - 6,5 x 130	110	60	110	$(a_{2,c} + a_{90}) \cdot \sin(\beta) + m \cdot \cos(\beta)$	55	4,13	4,33	4,35	4,35
WT - T - 6,5 x 160	130	70	130		65	6,71	7,03	7,07	7,07
WT - T - 8,2 x 160	130	70	130		65	8,47	8,87	8,93	8,93
WT - T - 8,2 x 190	150	80	150		75	10,42	10,92	10,98	10,98
WT - T - 8,2 x 220	170	90	170		85	12,38	12,97	13,04	13,04
WT - T - 8,2 x 245	190	100	190		95	13,94	14,60	14,69	14,69
WT - T - 8,2 x 275	210	110	210		105	13,94	14,60	14,69	14,69
WT - T - 8,2 x 300	230	120	230		115	17,59	18,42	18,54	18,54
WT - T - 8,2 x 330	250	130	250		125	17,59	18,42	18,54	18,54

Raccomandazioni per la posa dei fissaggi

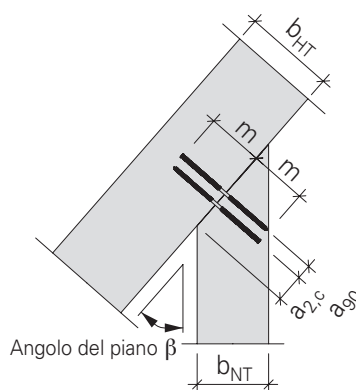
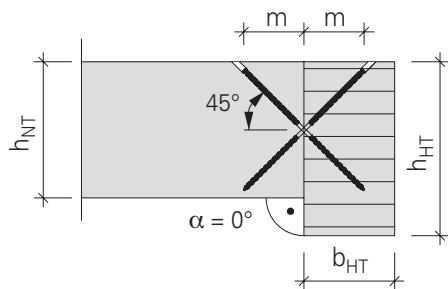

Distanze minime

Distanza [mm]	WT-T-6,5 x L	WT-T-8,2 x L
a_1	33	40
a_2	33	40
$a_{2,c}$	15	25
a_{90}	16	20

Avvertenze integrative

- La trave principale dovrà essere posta in vincoli torsionali ed idonea a sopportare sforzi di torsione.
- Valori nella tabella sono validi per una coppia di fissaggi, in caso di più coppie, il valore nella tabella può essere moltiplicato per il numero di coppie.
- L'ampiezza massima della trave secondaria dipende dall'angolo del piano β e all'occorrenza dovrà essere ricalcolata.
- Il rispetto dell'angolo di penetrazione (angolo di posa) e della geometria dell'attacco deve essere garantito mediante opportuni provvedimenti.
- In caso di valori intermedi dell'angolo del piano β è possibile effettuare un'interpolazione lineare.
- **Prima dell'esecuzione, tutti i calcoli effettuati dovranno essere verificati ed approvati dal progettista responsabile.**

Giunzione inclinata sul piano orizzontale con angolo da 40° e superiore

Posa dei fissaggi sul piano: **parallelamente alla trave secondaria**

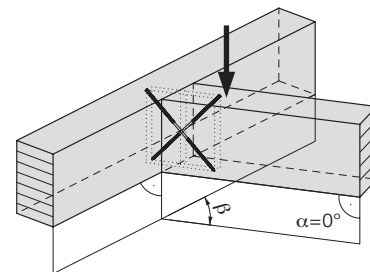

DIN 1052:
1988-04

Sollecitazione ammessa – per coppia di viti						in base a DIN 1052: 1988-04					
Fissaggio	Valori minimi				Quota di montaggio m	Sollecitazione ammessa (per coppia) sul V(β) [kN]					
	h_{HT} [mm]	b_{HT} [mm]	h_{NT} [mm]	b_{NT} [mm]		Angolo del piano β					
						40°	45°	50°	60°	70°	80°
WT - T - 6,5 x 130	110	$m \cdot \sin(\beta)$	110	50	55	1,19	1,31	1,43	1,62	1,75	1,82
WT - T - 6,5 x 160	130		130	50	65	1,93	2,13	2,32	2,63	2,85	2,95
WT - T - 8,2 x 160	130		130	70	65	2,43	2,69	2,92	3,32	3,59	3,73
WT - T - 8,2 x 190	150		150	70	75	2,99	3,31	3,60	4,08	4,42	4,59
WT - T - 8,2 x 220	170		170	70	85	3,56	3,93	4,27	4,85	5,25	5,45
WT - T - 8,2 x 245	190		190	70	95	4,01	4,42	4,81	5,46	5,91	6,13
WT - T - 8,2 x 275	210		210	70	105	4,01	4,42	4,81	5,46	5,91	6,13
WT - T - 8,2 x 300	230		230	70	115	5,05	5,58	6,07	6,89	7,46	7,74
WT - T - 8,2 x 330	250		250	70	125	5,05	5,58	6,07	6,89	7,46	7,74

DIN 1052:
2004-08

Portata caratteristica – per coppia di viti						in base a DIN 1052: 2004-08					
Fissaggio	Valori minimi				Quota di montaggio m	Portata caratteristica (per coppia) $R_{V,k}(\beta)$ [kN]					
	h_{HT} [mm]	b_{HT} [mm]	h_{NT} [mm]	b_{NT} [mm]		Angolo del piano β					
						40°	45°	50°	60°	70°	80°
WT - T - 6,5 x 130	110	$m \cdot \sin(\beta)$	110	50	55	2,86	3,15	3,43	3,89	4,22	4,38
WT - T - 6,5 x 160	130		130	50	65	4,64	5,13	5,57	6,32	6,85	7,11
WT - T - 8,2 x 160	130		130	70	65	5,86	6,47	7,03	7,98	8,64	8,97
WT - T - 8,2 x 190	150		150	70	75	7,21	7,96	8,65	9,82	10,64	11,04
WT - T - 8,2 x 220	170		170	70	85	8,56	9,45	10,28	11,66	12,63	13,11
WT - T - 8,2 x 245	190		190	70	95	9,64	10,64	11,57	13,13	14,23	14,76
WT - T - 8,2 x 275	210		210	70	105	9,64	10,64	11,57	13,13	14,23	14,76
WT - T - 8,2 x 300	230		230	70	115	12,16	13,43	14,60	16,57	17,95	18,63
WT - T - 8,2 x 330	250		250	70	125	12,16	13,43	14,60	16,57	17,95	18,63

Raccomandazioni per la posa dei fissaggi

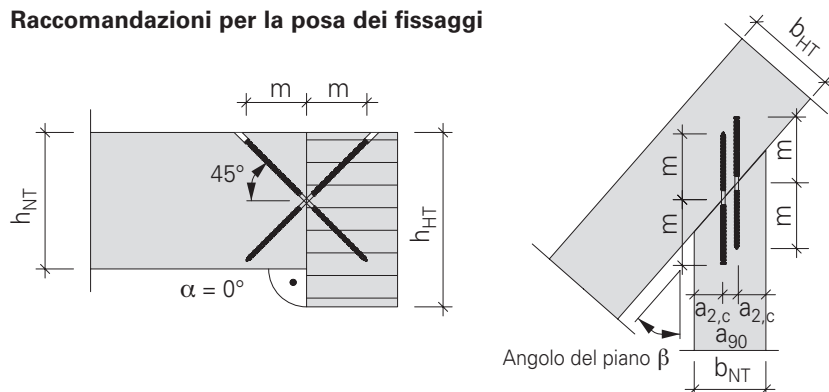

Distanze minime

Distanza [mm]	WT-T-6,5 x L	WT-T-8,2 x L
a_1	33	40
a_2	33	40
$a_{2,c}$	15	25
a_{90}	16	20

Avvertenze integrative

- La trave principale dovrà essere posta in vincoli torsionali ed idonea a sopportare sforzi di torsione.
- Valori nella tabella sono validi per una coppia di fissaggi, in caso di più coppie, il valore nella tabella può essere moltiplicato per il numero di coppie.
- L'ampiezza massima della trave secondaria dipende dall'angolo del piano β e all'occorrenza dovrà essere ricalcolata.
- Il rispetto dell'angolo di penetrazione (angolo di posa) e della geometria dell'attacco deve essere garantito mediante opportuni provvedimenti.
- In caso di valori intermedi dell'angolo del piano β è possibile effettuare un'interpolazione lineare.
- **Prima dell'esecuzione, tutti i calcoli effettuati dovranno essere verificati ed approvati dal progettista responsabile.**

Giunzione obliqua con inclinazione in due direzioni (Giunzione diagonale)

Posa dei fissaggi sul piano: **parallelamente alla trave secondaria**

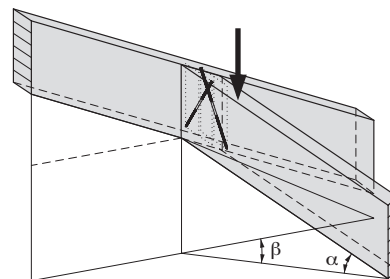

DIN 1052:
1988-04

Valori base della sollecitazione ammessa $zul V_0$ [kN] – in base a DIN 1052: 1988-04 per coppia di WT-T-8,2 x 160										
		Inclinazione del tetto α								
		5°	10°	15°	20°	25°	30°	35°	40°	45°
Angolo del piano (β)	75°	3,66	3,60	3,24	2,89	2,54	2,20	1,87	1,55	1,24
	60°	3,30	3,27	3,08	2,76	2,44	2,13	1,81	1,51	1,22
	45°	2,66	2,65	2,62	2,60	2,32	2,03	1,74	1,45	1,17
	30°	1,86	1,84	1,82	1,80	1,79	1,76	1,65	1,38	1,12

DIN 1052:
2004-08

Valori base delle resistenze caratteristiche $R_{k,0}$ [kN] – in base a DIN 1052: 2004-08 per coppia di WT-T-8,2 x 160										
		Inclinazione del tetto α								
		5°	10°	15°	20°	25°	30°	35°	40°	45°
Angolo del piano (β)	75°	8,82	8,65	7,80	6,96	6,12	5,30	4,51	3,73	2,99
	60°	7,93	7,88	7,42	6,65	5,88	5,12	4,36	3,64	2,93
	45°	6,41	6,37	6,31	6,26	5,57	4,88	4,18	3,49	2,82
	30°	4,47	4,43	4,39	4,34	4,30	4,24	3,96	3,32	2,70

Coefficiente di conversione f per più coppie di fissaggi o altre lunghezze									
WT-T-8,2 x L [mm]		160	190	220	245	275	300	330	$zul V = f \cdot zul V_0$ oppure $R_k = f \cdot R_{k,0}$
Numero coppie	1	1,00	1,23	1,46	1,65	1,65	2,08	2,08	
	2	2,00	2,46	2,92	3,29	3,29	4,15	4,15	
	3	3,00	3,69	4,38	4,94	4,94	6,23	6,23	

Raccomandazioni per la posa dei fissaggi

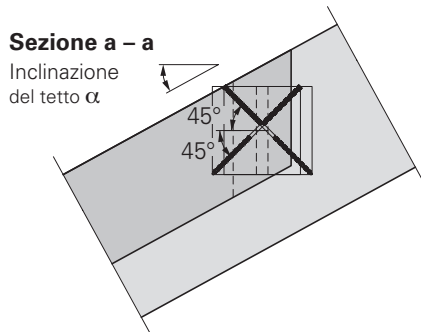
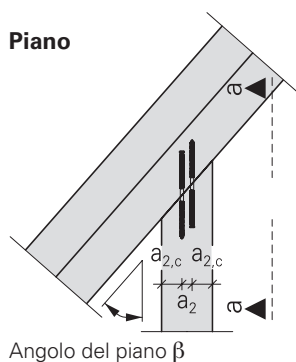

Distanze minime

Distanza [mm]	WT-T-6,5 x L	WT-T-8,2 x L
a_1	33	40
a_2	33	40
$a_{2,c}$	15	25
a_{90}	16	20

Avvertenze integrative

- La trave principale dovrà essere posta in vincoli torsionali ed idonea a sopportare sforzi di torsione.
- I valori per l'attacco in diagonale valgono solo per i tetti con cornicione di gronda orizzontale che formano un angolo retto sul piano.
- Valori in tabella validi per una coppia di fissaggi WT-T-8,2 x 160.
- Con altre lunghezze del fissaggio o più coppie di fissaggi, i valori andranno moltiplicati per il Coefficiente f .
- Il rispetto dell'angolo di penetrazione (angolo di posa) e della geometria dell'attacco deve essere garantito mediante opportuni provvedimenti.
- In caso di valori intermedi dell'angolo α e β è possibile effettuare un'interpolazione lineare.
- **Prima dell'esecuzione, tutti i calcoli effettuati dovranno essere verificati ed approvati dal progettista responsabile.**

Giunzione obliqua con inclinazione in due direzioni (Giunzione diagonale)

Posa dei fissaggi sul piano: **perpendicolarmente alla trave principale**

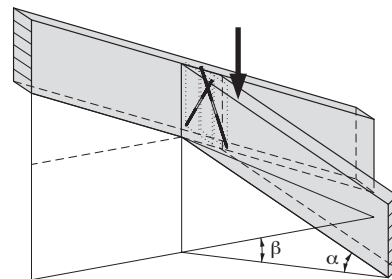

DIN 1052:
1988-04

Valori base della sollecitazione ammessa $zul V_0$ [kN] – in base a DIN 1052: 1988-04 per coppia di WT-T-8,2 x 160										
		Inclinazione del tetto α								
		5°	10°	15°	20°	25°	30°	35°	40°	45°
Angolo del piano (β)	75°	3,72	3,73	3,40	3,07	2,75	2,44	2,17	1,95	1,83
	60°	3,73	3,75	3,63	3,36	3,10	2,86	2,65	2,47	2,36
	45°	3,74	3,75	3,74	3,69	3,48	3,28	3,09	2,94	2,81
	30°	3,51	3,51	3,50	3,48	3,46	3,45	3,42	3,32	3,18

DIN 1052:
2004-08

Valori base delle resistenze caratteristiche $R_{k,0}$ [kN] – in base a DIN 1052: 2004-08 per coppia di WT-T-8,2 x 160										
		Inclinazione del tetto α								
		5°	10°	15°	20°	25°	30°	35°	40°	45°
Angolo del piano (β)	75°	8,96	8,98	8,19	7,38	6,61	5,88	5,22	4,70	4,41
	60°	8,98	9,03	8,73	8,08	7,46	6,88	6,37	5,95	5,67
	45°	9,00	9,03	8,99	8,88	8,37	7,89	7,45	7,07	6,76
	30°	8,46	8,45	8,42	8,38	8,34	8,29	8,23	7,98	7,66

Coefficiente di conversione f per più coppie di fissaggi o altre lunghezze									
WT-T-8,2 x L [mm]		160	190	220	245	275	300	330	zul V = f · zul V ₀ oppure R _k = f · R _{k,0}
Numero coppie	1	1,00	1,23	1,46	1,65	1,65	2,08	2,08	
	2	2,00	2,46	2,92	3,29	3,29	4,15	4,15	
	3	3,00	3,69	4,38	4,94	4,94	6,23	6,23	

Raccomandazioni per la posa dei fissaggi

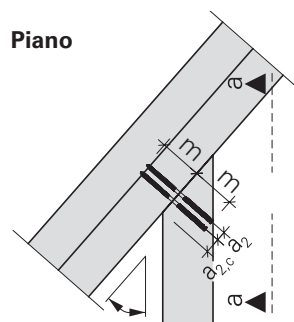

Angolo del piano β

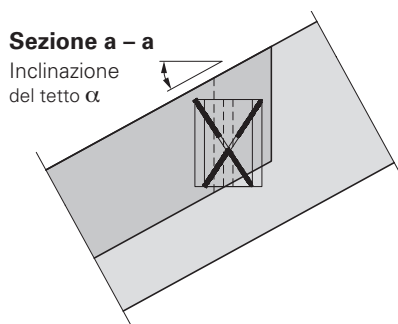

Sezione a – a
Inclinazione del tetto α

Distanze minime

Distanza [mm]	WT-T-6,5 x L	WT-T-8,2 x L
a_1	33	40
a_2	33	40
$a_{2,c}$	15	25
a_{90}	16	20

Avvertenze integrative

- La trave principale dovrà essere posta in vincoli torsionali ed idonea a sopportare sforzi di torsione.
- I valori per l'attacco in diagonale valgono solo per i tetti con cornicione di gronda orizzontale che formano un angolo retto sul piano.
- Valori in tabella validi per una coppia di fissaggi WT-T-8,2 x 160.
- Con altre lunghezze del fissaggio o più coppie di fissaggi, i valori andranno moltiplicati per il Coefficiente f .
- Il rispetto dell'angolo di penetrazione (angolo di posa) e della geometria dell'attacco deve essere garantito mediante opportuni provvedimenti.
- In caso di valori intermedi dell'angolo α e β è possibile effettuare un'interpolazione lineare.
- **Prima dell'esecuzione, tutti i calcoli effettuati dovranno essere verificati ed approvati dal progettista responsabile.**

Sistema di Fissaggio WT Un programma completo ad elevato valore aggiunto per il fissaggio legno/legno

Gamma di fissaggi

WT-T-6,5 x L

Materiale Acciaio al carbonio
Superficie Durocoat
Filetto Ø 6,5 mm
Attacco T30

WT-T-8,2 x L

Materiale Acciaio al carbonio
Superficie Durocoat
Filetto Ø 8,9 mm (s_{tensione})
Ø 8,2 mm (s_g)
Attacco T40

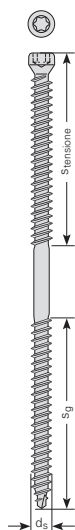

Gamma di fissaggi WT-T-6,5 x L						
Tipo	Materiale T = Acciaio al carbonio	Diametro d ₁ [mm]	Lunghezza [mm]	Stensione [mm]	S _g [mm]	
WT	- T	- 6,5	x 65	28	28	
WT	- T	- 6,5	x 90	40	40	
WT	- T	- 6,5	x 130	40	40	
WT	- T	- 6,5	x 160	65	65	

Gamma di fissaggi WT-T-8,2 x L						
Tipo	Materiale T = Acciaio al carbonio	Diametro d ₁ [mm]	Lunghezza [mm]	Stensione [mm]	S _g [mm]	
WT	- T	- 8,2	x 160	65	65	
WT	- T	- 8,2	x 190	80	80	
WT	- T	- 8,2	x 220	95	95	
WT	- T	- 8,2	x 245	107	107	
WT	- T	- 8,2	x 275	107	107	
WT	- T	- 8,2	x 300	135	135	
WT	- T	- 8,2	x 330	135	135	



Ausili di montaggio

Dalla dima universale fino all'apparecchio speciale per singole applicazioni vi offriamo l'accessorio più idoneo alle vostre esigenze. I nostri consulenti tecnici vi assisteranno nella scelta del giusto utensile.

Apparecchi di posa ed Accessori (estratto)			
Applicazione	Apparecchio/Accessorio	Fissaggio	Apparecchio/Accessorio
Travi principali/secondarie, travi accoppiate, strutture prefabbricate, ecc.	Dima universale ZL WT/U 	WT-T-6,5 x L	Trapano DI 600
Travi principali/Secondarie	Apparecchio di posa ZL WT/MS 	WT-T-8,2 x L	Trapano BO 900
Travi principali/Secondarie	Supporto trave ZL WT/S 	WT-T-6,5 x L WT-T-8,2 x L	Bit T30 Lunghezze 70, 200, 350 mm Bit T40 Lunghezze 70, 152, 200, 350, 520 mm

Maggiori informazioni

Per ulteriori chiarimenti sui sistemi di fissaggio non esitate a telefonarci. Saremo lieti di offrirvi la nostra consulenza!



Consulenza e Vendita

Rothoblaas srl
Via dell'Adige 2/1
IT-39040 Cortaccia BZ

Tel +39 0471 81 84 00
Fax +39 0471 81 84 84
info@rothoblaas.com
www.rothoblaas.com

www.sfsintec.biz/it

SFS intec
Per renderVi più competitivi